



# TerrifiKnits..!



## Gilet Toscana Toscana Cardigan

Tutos vidéos ici // *Video tutorials here :*

  <https://youtu.be/qeMrAVs42Po>



  **Instruction en français : page 2 à 5**

 **Instructions in english: page 6 to 10**



# Instructions en français

Le modèle est réalisé à plat de haut en bas pour le devant, le dos et les manches. Le col et la boutonnrière sont relevés le long des mailles du corps en double jersey.

**Matière :** 1090 mètres ou 1192 yards d'angora. Pour substituer, je recommande de choisir une matière principale « doudou » type mohair ou brushed alpage silk.

**Aiguilles :** Circulaires et doubles pointes 3.5mm/US4 et 3mm/US2 ou équivalentes pour atteindre la bonne taille d'échantillon.

**Echantillon 10X10 cm ou 4x4 in :** 28 mailles X 32 rangs.

**Taille fini :**

CM		S	M	L	XL	XXL	XXXL
	A			68			
B			50				
C			50				
D			5				
E			5				

IN		S	M	L	XL	XXL	XXXL
	A			26,8			
B			19,7				
C			19,7				
D			2				
E			2				

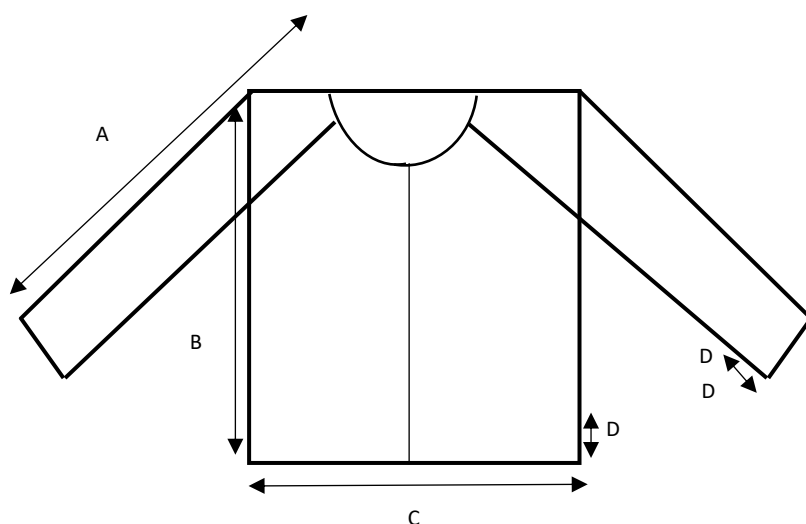

**Abréviations :** voir page 11.



## AUGMENTATIONS RAGLAN :

- **A droite** : 1 maille avant le marqueur, réaliser un jeté, tricoter la maille suivante à l'endroit
- **A gauche** : 1 maille après le marqueur, 1 maille à l'endroit, réaliser un jeté, continuer selon motif.

## LE CORPS :

- **Monter 74 mailles avec l'aiguille circulaire 3.5mm/US4.**
- **Placer 4 marqueurs** en répartissant ainsi :
  - 1 m lisière (tricotée à l'endroit dans les deux sens),
  - 3 mailles (devant droit),
  - marqueur,
  - 14 mailles (manche droite),
  - marqueur,
  - 38 mailles (dos),
  - marqueur,
  - 14 mailles (manche gauche),
  - marqueur,
  - 3 mailles (devant gauche),
  - 1 m lisière.
- Continuer en suivant le motif suivant :
  - 1 m lisière,
  - motif B pour le devant droit,
  - marqueur,
  - motif C pour la manche droite,
  - marqueur,
  - motif D pour le dos,
  - marqueur,
  - motif E pour la manche gauche,
  - marqueur,
  - motif F pour le devant gauche,
  - 1 m lisière.
- Continuer ainsi sur 78 rangs en :
  - Effectuant une augmentation pour les raglans des manches de chaque côté de chacun des 4 marqueurs tous les 2 rangs 39 fois
  - Effectuant une augmentation pour les devants avant chaque maille lisière tous les 4 rangs 18 fois puis tous les 2 rangs 3 fois.
- Au 79<sup>ème</sup> rang, on a :
  - 1 m lisière
  - 63 mailles (devant droit),
  - marqueur,
  - 92 mailles (manche droite),
  - marqueur,



- 116 mailles (dos),
- marqueur,
- 92 mailles (manche gauche),
- marqueur,
- 63 mailles (devant gauche),
- 1 m lisière.
- Soit :
  - 1 m lisière,
  - 4 répétitions du motif A + la moitié d'un motif A pour le devant droit,
  - marqueur,
  - 6 répétitions du motif A + 8m pour la manche droite,
  - marqueur,
  - 6 répétitions du motif A + 4m pour le dos,
  - marqueur,
  - 6 répétitions du motif A + 8m pour la manche gauche,
  - marqueur,
  - 4 répétitions du motif A + la moitié d'un motif A pour le devant gauche,
  - marqueur,
  - 1 m lisière
- Au rang suivant, on sépare les manches et le corps

## LES MANCHES :

- **Récupérer les 92 mailles de la manche droite avec l'aiguille circulaire 3.5mm/US4.**
- **Monter 6 mailles** avant de rejoindre le cercle de façon à réaliser 7 motifs A complets.
- **Continuer ainsi jusqu'à ce que la manche mesure 38cm /15in** depuis le dessous du bras.
- **Passer en aiguilles doubles pointes 3mm/US2 et réaliser 5cm/2in en côtes 1/1.**
- **Rabattre simplement toutes les mailles.**
- **Réaliser l'autre manche de la même façon.**

## LE CORPS :

- **Commencer à tricoter la maille lisière, les 63 mailles du devant droit, relever 3 mailles du dessous de bras, continuer avec les 116m du dos, relever 3 mailles du dessous de bras et finir avec 63 mailles du devant gauche et la maille lisière avec l'aiguille circulaire 3.5mm/US4.**
- **On a ainsi 17 motifs A complets et les 10 premières mailles d'un motif + 2 mailles lisière = 250m**
- **Continuer ainsi jusqu'à ce que le corps mesure 24cm /9.5in** depuis le dessous du bras.
- **Passer en aiguilles doubles pointes 3mm/US2 et réaliser 5cm/2in en côtes 1/1.**
- **Rabattre simplement toutes les mailles.**



## LE COL :

- **Relever 312 m** le long du col du gilet :
  - 73 mailles sur les côtés dont 16 pour les côtes
  - 70 mailles pour le V du col de chaque côté
  - 26 mailles pour le dos
- **Réaliser la patte de col et de boutonnage en jersey double** en aiguilles doubles pointes 3mm/US2
- **Monter 8 mailles** puis tricoter les en double jersey soit une maille tricotée, une maille glissée etc. **Tricoter la 4<sup>ème</sup> maille avec une maille relevée du corps.**
- **Continuer ainsi jusqu'à ce que les 312m relevées aient été tricotées** EN N'OUBLIANT PAS d'ouvrir des boutonnières sur l'un des côtés à intervalles réguliers.
- **Rabattre.**

## LES FINITIONS :

- **Rentrer les fils et bloquer.**

**Et voilà, tu as un superbe gilet ajouré fait maison!**

**Parfait pour t'initier à la création de modèles fantaisie!**

**N'oublie pas de me taguer sur Instagram, Facebook ou TikTok avec les hashtags #terrifiknits and #ToscanaCardigan ou #giletToscana une fois que tu as terminé, ou d'ajouter ce projet à ta liste Ravelry ! J'ai hâte de découvrir ta version !**

Ce patron est réservé à un usage personnel et non commercial.  
Le modèle ne peut pas être copié, revendu ni distribué de quelque manière que ce soit.  
Il est également interdit de vendre des articles fabriqués en utilisant les instructions de ce modèle.



# Instructions in english

The model is knitted flat from top to bottom for the front, back, and sleeves. The collar and button band are picked up along the body stitches in double stockinette stitch.

**Material:** 1090 meters or 1192 yards of angora. For substitution, I recommend choosing a main "soft" material such as mohair or brushed alpaca silk.

**Needles:** Circular and double-pointed needles 3.5mm/US4 and 3mm/US2 or equivalents to achieve the correct gauge.

**Gauge 10X10 cm or 4x4 in:** 28 stitches X 32 rows.

**Finished size:**

		S	M	L	XL	XXL	XXXL
CM	A		68				
	B		50				
	C		50				
	D		5				
	E		5				

		S	M	L	XL	XXL	XXXL
IN	A		26,8				
	B		19,7				
	C		19,7				
	D		2				
	E		2				

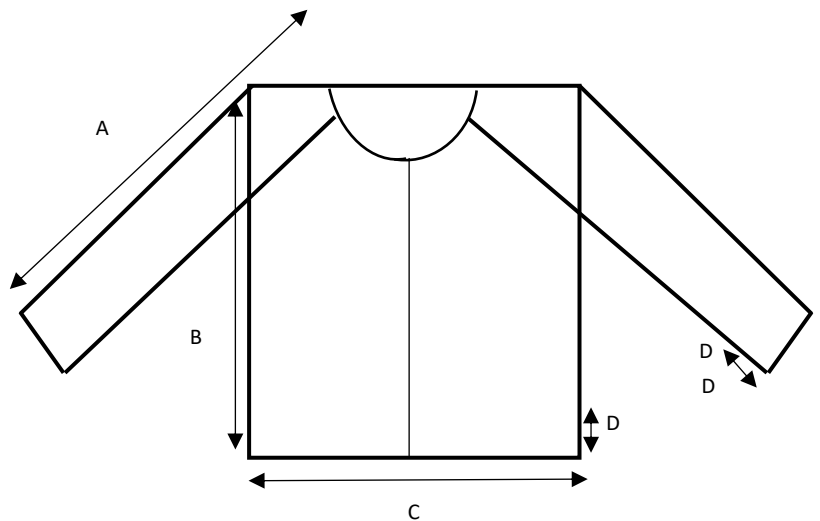

**Abbreviations :** see page 11.



## RAGLAN INCREASES:

- **On the right:** 1 stitch before the marker, make a yarn over, knit the next stitch
- **On the left:** 1 stitch after the marker, knit 1 stitch, make a yarn over, continue according to the pattern.

## THE BODY:

- **Cast on 74 stitches with 3.5mm/US4 circular needle.**
- **Place 4 markers distributed as follows:**
  - 1 edge stitch (knit in both directions),
    - 3 stitches (right front),
    - marker,
    - 14 stitches (right sleeve),
    - marker,
    - 38 stitches (back),
    - marker,
    - 14 stitches (left sleeve),
    - marker,
    - 3 stitches (left front),
    - 1 edge stitch.
- **Continue following the pattern:**
  - 1 edge stitch,
  - pattern B for the right front,
  - marker,
  - pattern C for the right sleeve,
  - marker,
  - pattern D for the back,
  - marker,



- pattern E for the left sleeve,
- marker,
- pattern F for the left front,
- 1 edge stitch.

• **Continue this way for 78 rows:**

• Making a raglan increase for the sleeves on each side of each of the 4 markers every 2 rows 39 times

• Making an increase for the fronts before each edge stitch every 4 rows 18 times, then every 2 rows 3 times.

• **On the 79th row, you have:**

- 1 edge stitch
- 63 stitches (right front),
- marker,
- 92 stitches (right sleeve),
- marker,
- 116 stitches (back),
- marker,
- 92 stitches (left sleeve),
- marker,
- 63 stitches (left front),
- 1 edge stitch.

• **Thus:**

- 1 edge stitch,
- 4 repetitions of pattern A + half of a pattern A for the right front,
- marker,
- 6 repetitions of pattern A + 8 stitches for the right sleeve,





- marker,
- 6 repetitions of pattern A + 4 stitches for the back,
- marker,
- 6 repetitions of pattern A + 8 stitches for the left sleeve,
- marker,
- 4 repetitions of pattern A + half of a pattern A for the left front,
- marker,
- 1 edge stitch
- On the next row, separate the sleeves and the body.

#### THE SLEEVES:

- **Pick up the 92 stitches** of the right sleeve with 3.5mm/US4 circular needle.
- **Cast on 6 stitches** before joining the round to make 7 complete pattern A repeats.
- **Continue this way until the sleeve measures 38cm/15in** from the underarm.
- **Switch to 3mm/US2 double-pointed needles** and work 5cm/2in in 1/1 rib.
- **Bind off all stitches** loosely.
- **Work the other sleeve in the same way.**

#### THE BODY:

- **Start by knitting the edge stitch, the 63 stitches of the right front, pick up 3 stitches from the underarm, continue with the 116 stitches of the back, pick up 3 stitches from the underarm, and finish with 63 stitches of the left front and the edge stitch with the 3.5mm/US4 circular needle.**
- **You have thus 17 complete pattern A repeats and the first 10 stitches of a pattern + 2 edge stitches = 250 stitches**
- **Continue this way until the body measures 24cm/9.5in** from the underarm.
- **Switch to 3mm/US2 double-pointed needles** and work 5cm/2in in 1/1 rib.



- **Bind off all stitches loosely.**

#### **THE COLLAR:**

- **Pick up 312 stitches along the collar of the cardigan:**
  - 73 stitches on the sides, including 16 for the ribbing
  - 70 stitches for each side of the V-neck
  - 26 stitches for the back
- **Work the collar and button band in double stockinette stitch** with 3mm/US2 double-pointed needles
- **Cast on 8 stitches and knit them in double stockinette stitch** (knit one stitch, slip one stitch, etc.). Knit the 4th stitch with a picked-up stitch from the body.
- **Continue this way until all 312 picked-up stitches have been knitted**, REMEMBERING to make buttonholes on one side at regular intervals.
- **Bind off.**

#### **FINISHING:**

- **Weave in the ends and block.**

**And there you have it, a beautiful homemade openwork cardigan!**

**Perfect for getting started with creating fancy patterns!**

**Don't forget to tag me on Instagram, Facebook, or TikTok with the hashtags #terrifiknits and #ToscanaCardigan or #giletToscana once you're done, or add this project to your Ravelry list! I can't wait to see your version!**

*This pattern is for personal, non-commercial use only.  
The pattern may not be copied, resold or redistributed in any way.  
Nor may you sell any items produced using the directions in this pattern.*



## Points/ Stitches

A

### Motif complet // Full pattern

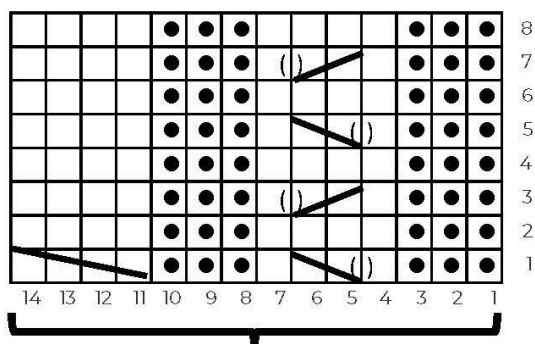

B

### Démarrage du côté droit/starting the right side

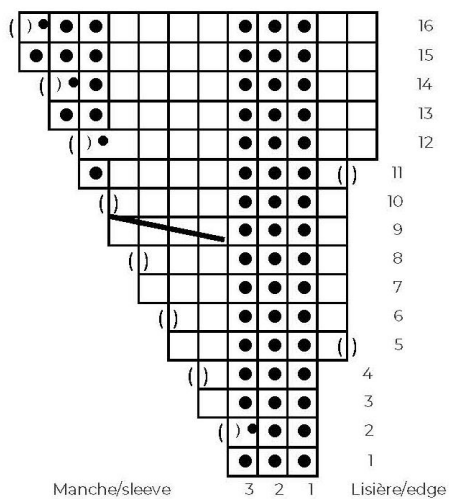

F

### Démarrage du côté gauche/starting the left side

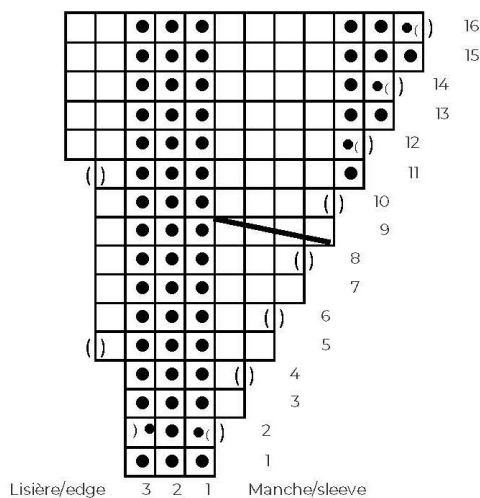

**C Démarrage de la manche droite/starting the right sleeve**

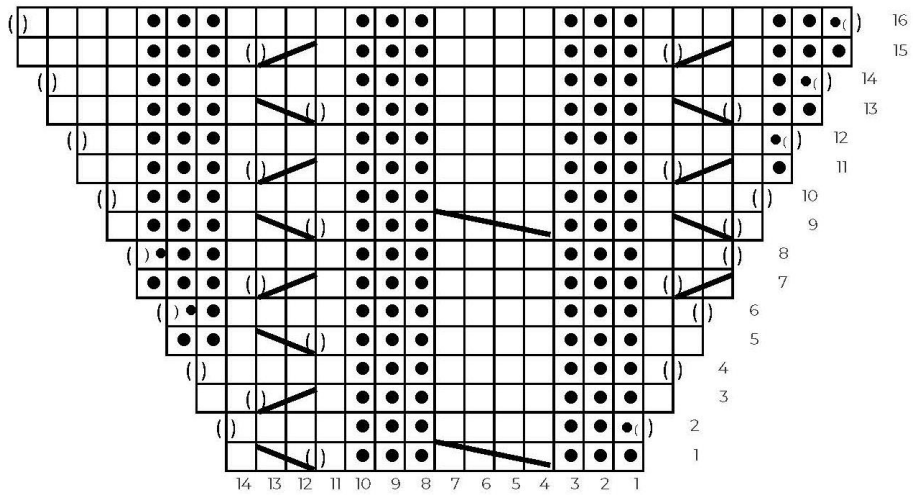

**E Démarrage de la manche gauche/starting the left sleeve**

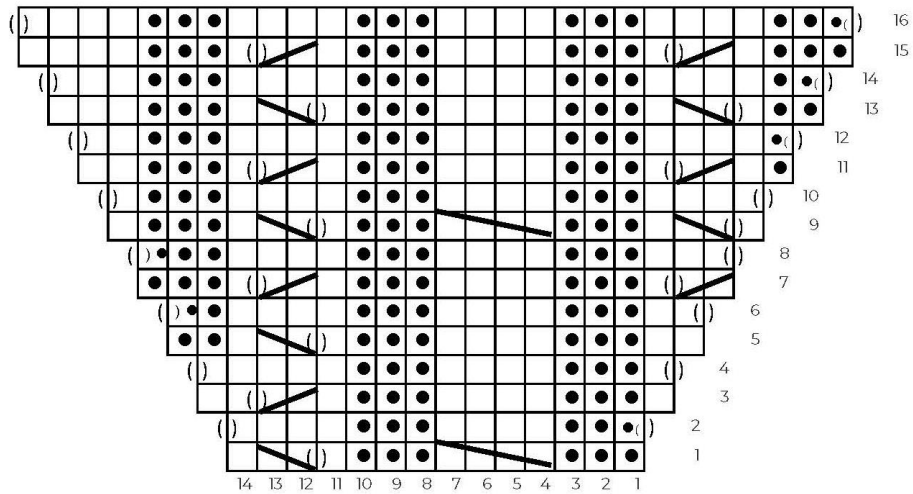

**D Démarrage du corps/starting the body**

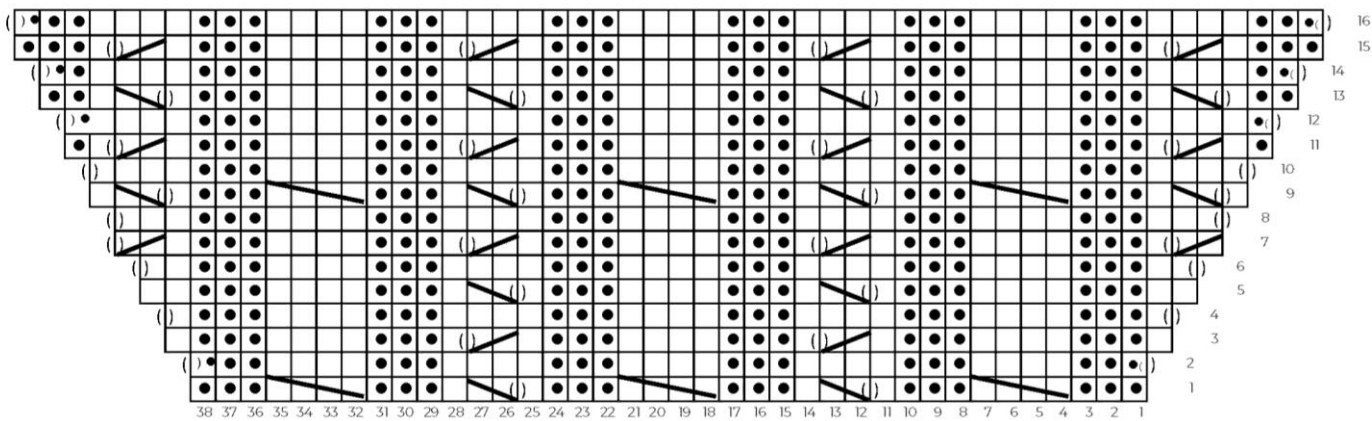

## Abréviations/ Abbreviations



1 m end sur l'endroit, env sur l'envers.  
**k1 (knit 1) on the right side, p1 (purl 1) on the wrong side**



1 m env sur l'endroit, end sur l'envers.  
**p1 on the right side, k1 on the wrong side.**

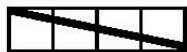

mettre 2 mailles sur l'aiguille auxiliaire devant le travail, 2m jersey end, 2m jersey end de l'aiguille auxiliaire  
**place 2 stitches on the cable needle in front of the work, k2 , k2 from the cable needle.**



2 m ens à l'end.  
**k2tog (knit 2 together).**



glisser 1 m à l'end, 1 m end, passer la m glissée par-dessus la m tricotée.  
**slip 1 st (stitch) knitwise, k1, pass the slipped st over the knitted st.**



1 jeté  
**1 yarn over**

